

1F Boom and Column

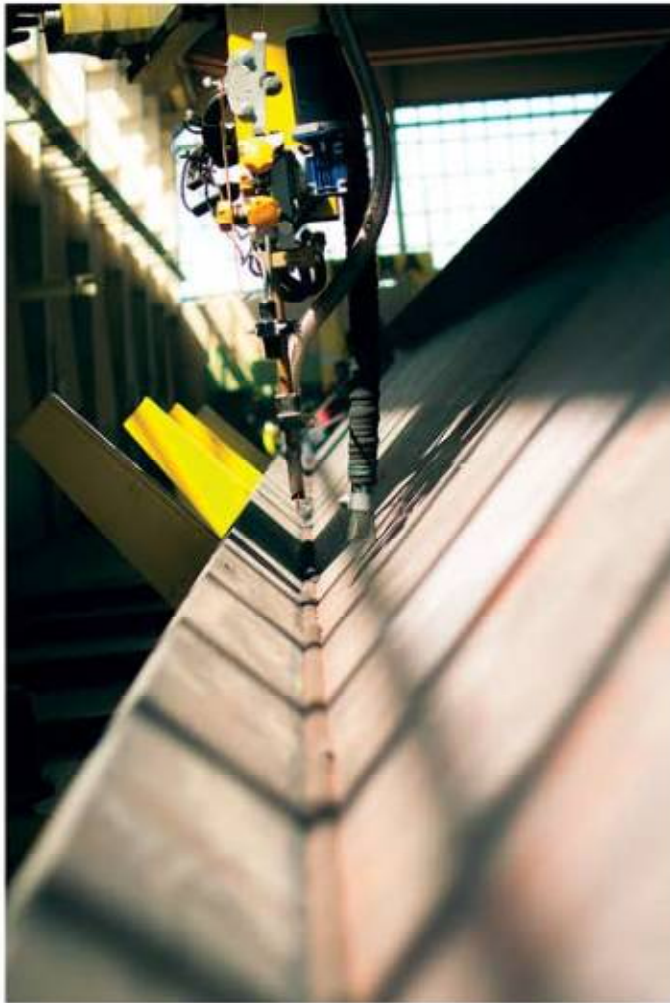

□ بوم وستون 1F

از دستگاه بوم وستون برای جوشکاری مقاطع H و Box استفاده می شود. با استفاده از این دستگاه توسط روش جوشکاری زیر پودری در کوتاه ترین زمان ممکن مقاطع فولادی H و Box جوشکاری می شود. این دستگاه مجهز به دو مجموعه جوش زیر پودری همراه با رکتی قایم و وایرفیدر مجزا می باشد.

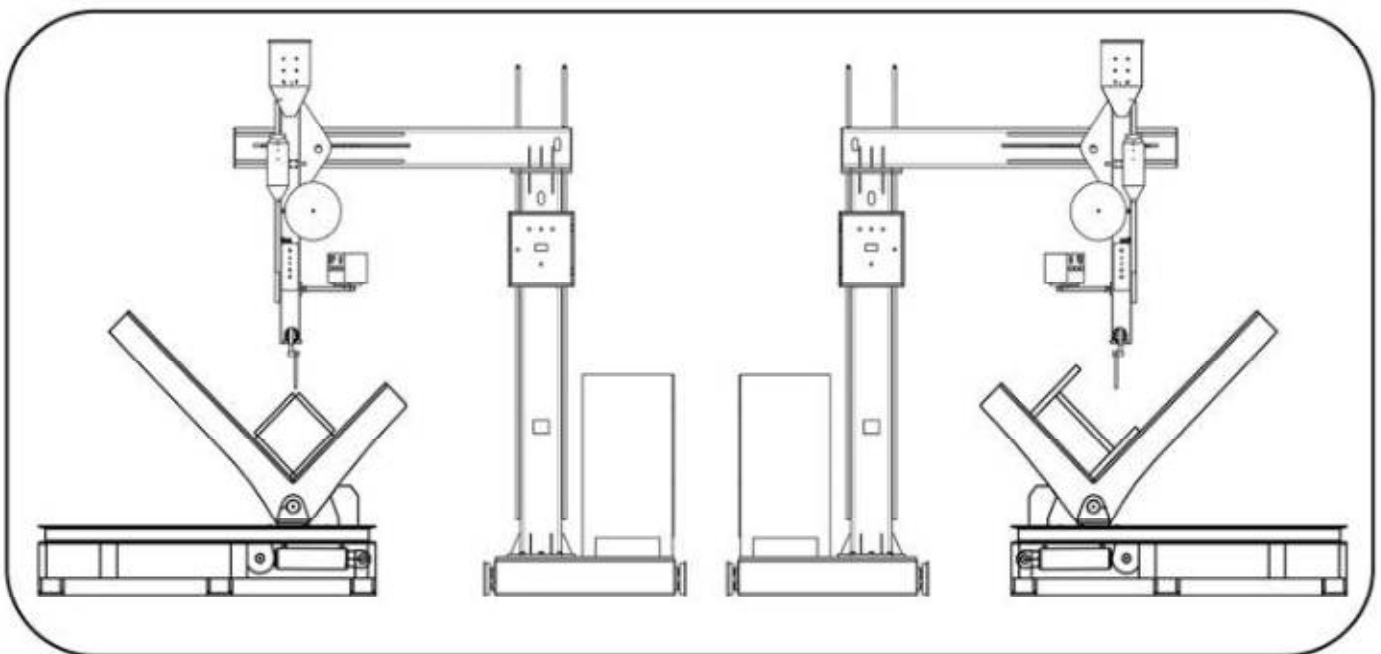
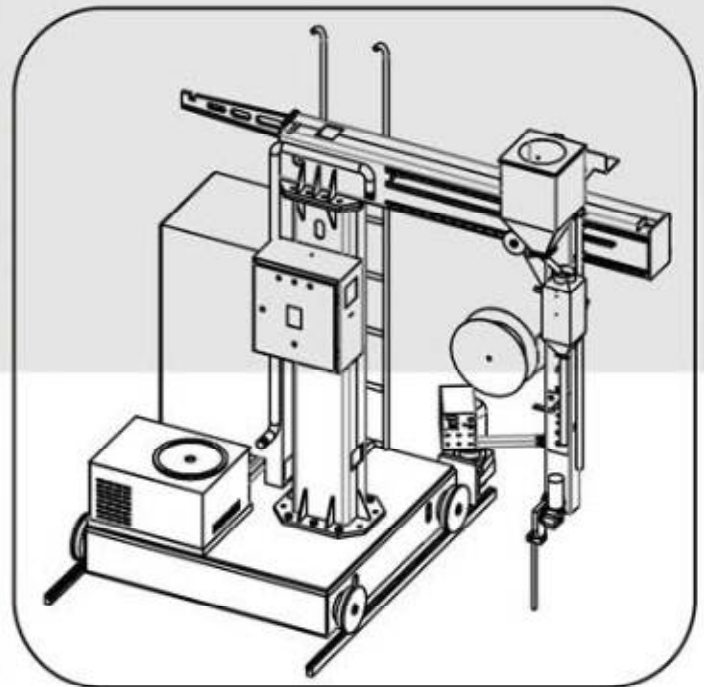

KARA

Welding & Cutting Ind. Mfg. Co.



جدول مشخصات فنی بوم و ستون جوشکاری اتوماتیک یکطرفه تیر ورق و باکس (1F)

1000 mm * 1000 mm * 12000 mm	ابعاد کاری دستگاه	1
1760 mm/min	سرعت خطی دستگاه	2
Min : 400 mm Max : 1500 mm	حداقل و حداکثر فاصله عمودی نازل تا سطح زمین	3
1000 mm	کورس حرکت عرضی بوم جوشکاری	4
PLC – FATEK	سیستم کنترل	5
IP 52	درجه حفاظت تابلو	6
شامل بخش سیم صاف کن + 3 عدد غلطک محرک و هدایت کننده سیم	مجموعه سیم کش	7
±45°	امکان زاویه گیری مجموعه سیم کش	8
L : 3100 mm / W : 1700 mm / H 4800 mm	ابعاد غیر مفید دستگاه	9
TCR 1250 A	منبع تغذیه	10
KSM	مجموعه ساکشن موتوری	11
380 V – 50 Hz – 3PH 120 A	میزان برق مصرفی	12
انرژی چین	نحوه برق رسانی	13
%38	میزان ماشینکاری	14
%100	سند بلاست	15
%100	1 لایه رنگ جهت جلوگیری از اکسیداسیون	16
Anchor Bolt	نحوه نصب ریلها	17